

Produkt: SpiroVent Solar AutoClose Rp1 1/4" Universal
Threaded fitting

Type:
Datum:

UA125WFBA08
11.04.2024

Kunde:

Projekt:

Referenz:

Auslegekriterien

Medium:	Water / glycol (min 20% / max 50%)	
Max. Fließgeschwindigkeit:	1	m/s
Max. Volumenstrom:	3,60	m ³ /h
Max. Betriebsdruck:	10	bar-g
Max. Temperatur:	180	°C
Schließtemperatur:	100	°C
Entwurf Standard:	EN 13445	

Qualitätskontrolle

Dichtigkeitstest:	ja
Zertifikat:	nein
Entwurf und Herstellung nach 2014/68/EU:	ja
Materialzertifikate:	nein
Zeichnung:	nein

Werkstoffe

Gehäuse:	Messing
Entlüftungskappe:	Messing
Abdichtung des Ventils:	Viton
Schwimmer:	TPX
Spirorohr Innenrohr:	Kupfer
Spirorohr Bedrahtung:	Kupfer
Spirorohr Lötverbindung:	Weichlot(SnCu3)

Zeichnung

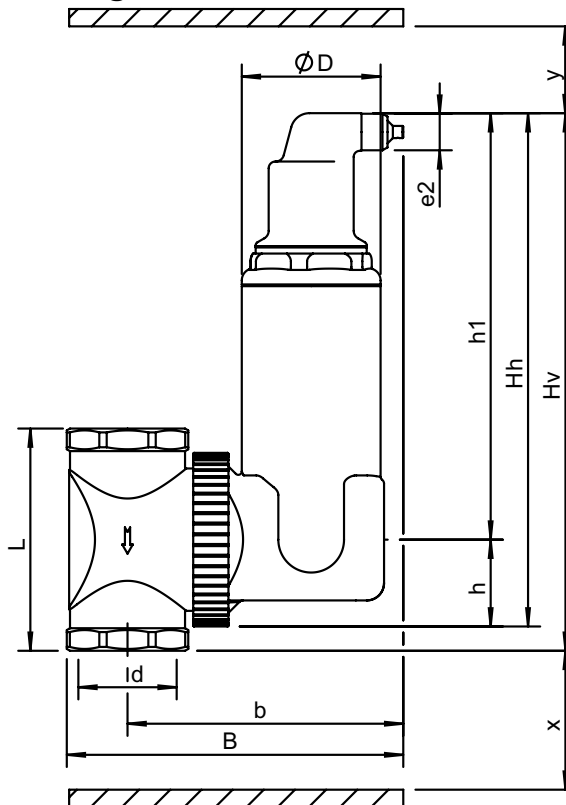

Abmessungen

d:	Rp1 1/4"
h:	50 mm
Hh:	276 mm
Hv:	290 mm
h1:	226 mm
L:	128 mm
D:	80 mm
B:	174 mm
b:	149 mm
x:	>50 mm
y:	>50 mm
e2:	R 1/2

Volumen	1,12 ltr
Leergewicht (circa)	4 kg

Änderungen vorbehalten