

**[sv] Viktiga anvisningar för installation/montering**

Installationen/monteringen måste utföras av en behörig och fackkunnig person enligt gällande föreskrifter.

- ▶ Tillämpliga instruktioner för systemkomponenter, tillbehör och reservdelar ska också följas.
- ▶ Före alla arbeten ska anläggningen försättas i spänningsfritt tillstånd.

**Leveransinnehåll**

Bild 1 Leveransinnehåll

- [1] Mutter
- [2] Elanod
- [3] Kabel (elanod-elanodkort)
- [4] Kretskortsdistanser
- [5] Elanodkort
- [6] Kabel (elanodlarm)
- [7] Buntband
- [8] Skruv för jordanslutning

**Elektrisk anslutning**

Bild 2 Elektrisk anslutning elanod till Installermodul

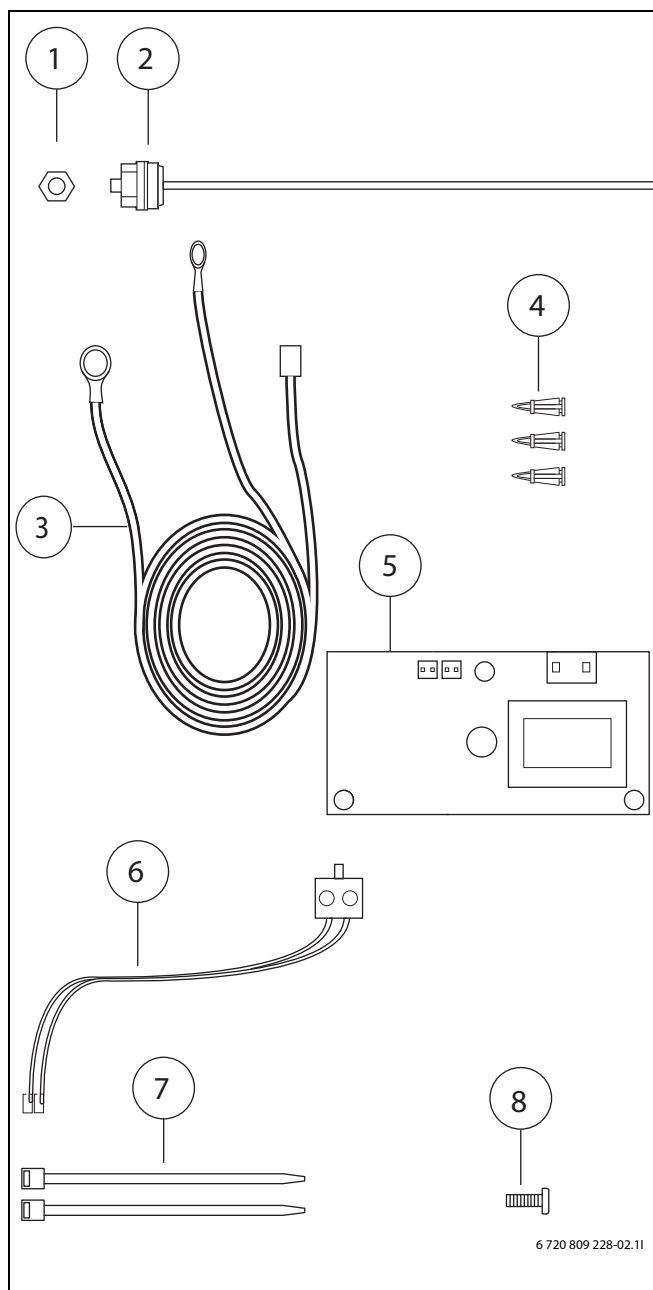
- [1] Installermodul
- [2] Elanodkort
- [3] Elanod

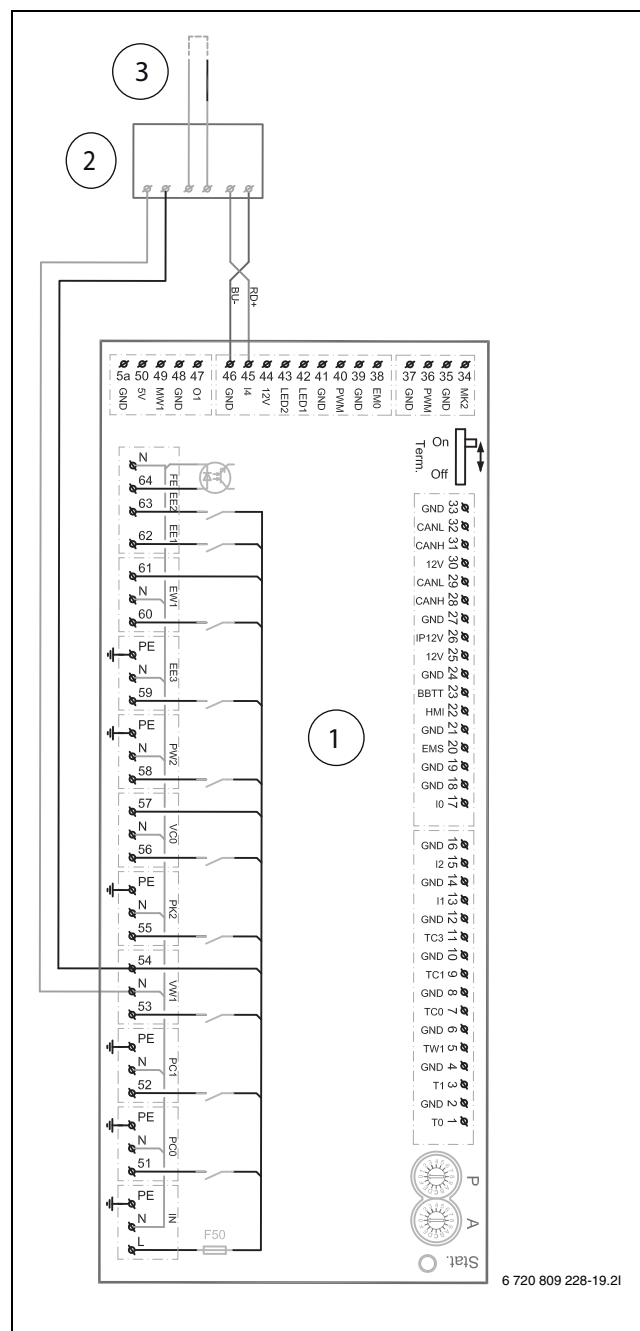

**[de] Wichtige Hinweise zur Installation/Montage**

Die Installation/Montage muss durch eine für die Arbeiten zugelassene Fachkraft unter Beachtung der geltenden Vorschriften erfolgen.

- ▶ Mitgeltende Anleitungen von Anlagenkomponenten, Zubehör und Ersatzteilen beachten.
- ▶ Vor allen Arbeiten: Anlage allpolig spannungsfrei machen.

**Lieferumfang**

Bild 5 Lieferumfang

- [1] Mutter
- [2] Schutzanode
- [3] Kabel (Schutzanode – Leiterplatte für Schutzanode)
- [4] Leiterplattenabstandhalter
- [5] Leiterplatte für Schutzanode
- [6] Kabel (Schutzanodenalarm)
- [7] Kabelbinder
- [8] Erdanschlusschraube

**Elektrischer Anschluss**

Bild 6 Elektrischer Anschluss der Schutzanode an das Installationsmodul

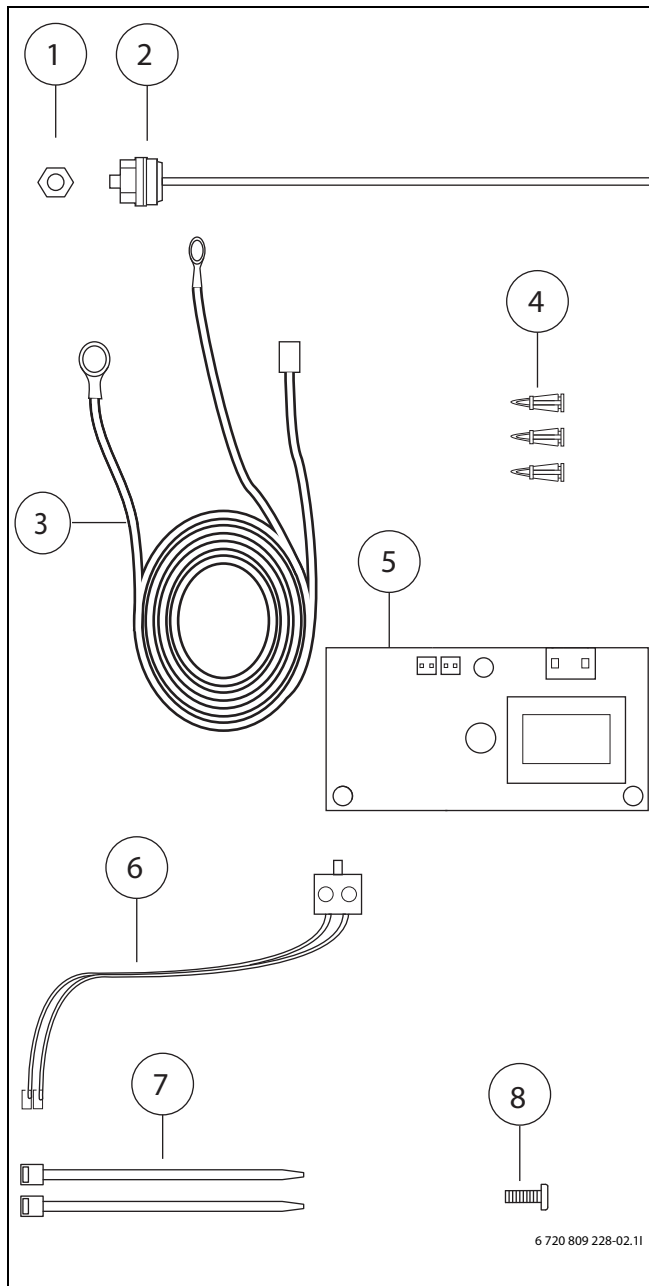
- [1] Installationsmodul
- [2] Leiterplatte für Schutzanode
- [3] Schutzanode

**[da] Vigtige anvisninger til installationen/monteringen**

Installationen/monteringen skal foretages af en godkendt installatør under overholdelse af de gældende forskrifter.

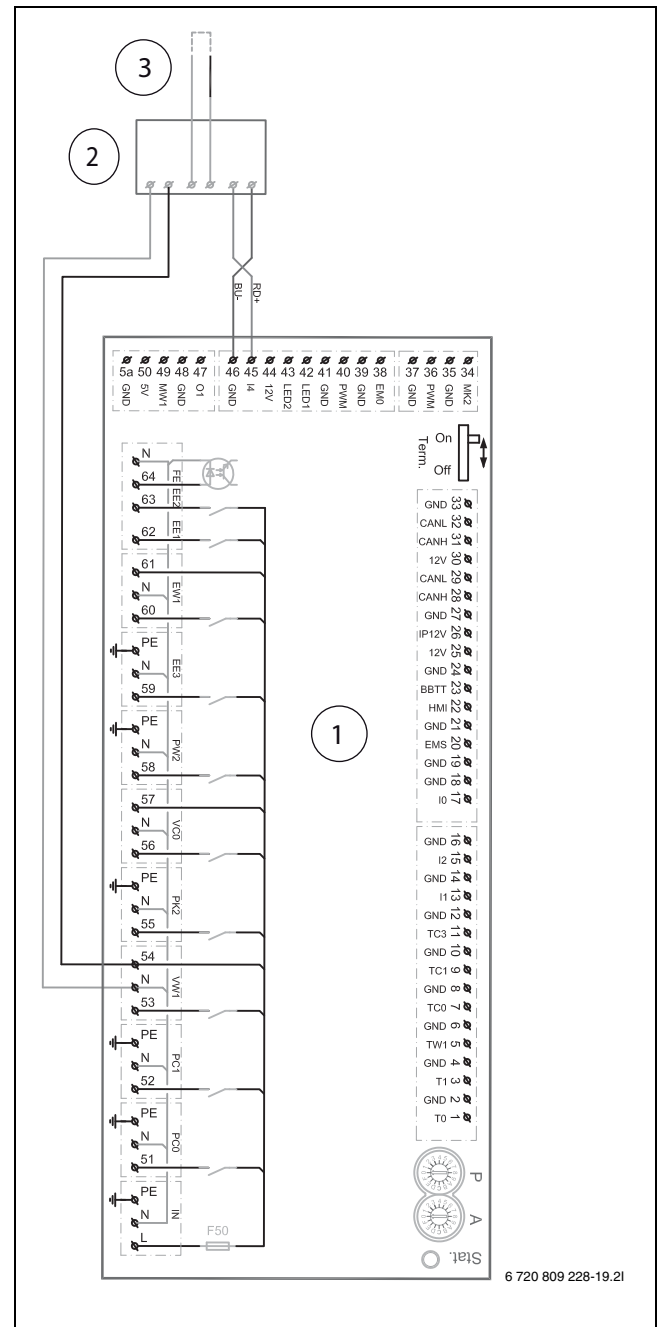
- ▶ Overhold de gældende vejledninger til anlægskomponenter, tilbehør og reservedele.
- ▶ Før arbejdet udføres: Afbryd anlægget, så det er spændingsløst på alle poler.

**Leveringsomfang**

Fig. 7 Leveringsomfang

- [1] Møtrik
- [2] El-anode
- [3] Kabel (el-anode-el-anodekort)
- [4] Printkort-afstandsstykke
- [5] El-anodekort
- [6] Kabel (el-anodealarm)
- [7] Kabelbindere
- [8] Skruer til jordforbindelse

**Elektrisk tilslutning**

Fig. 8 Elektrisk tilslutning el-anode til Installationsmodul

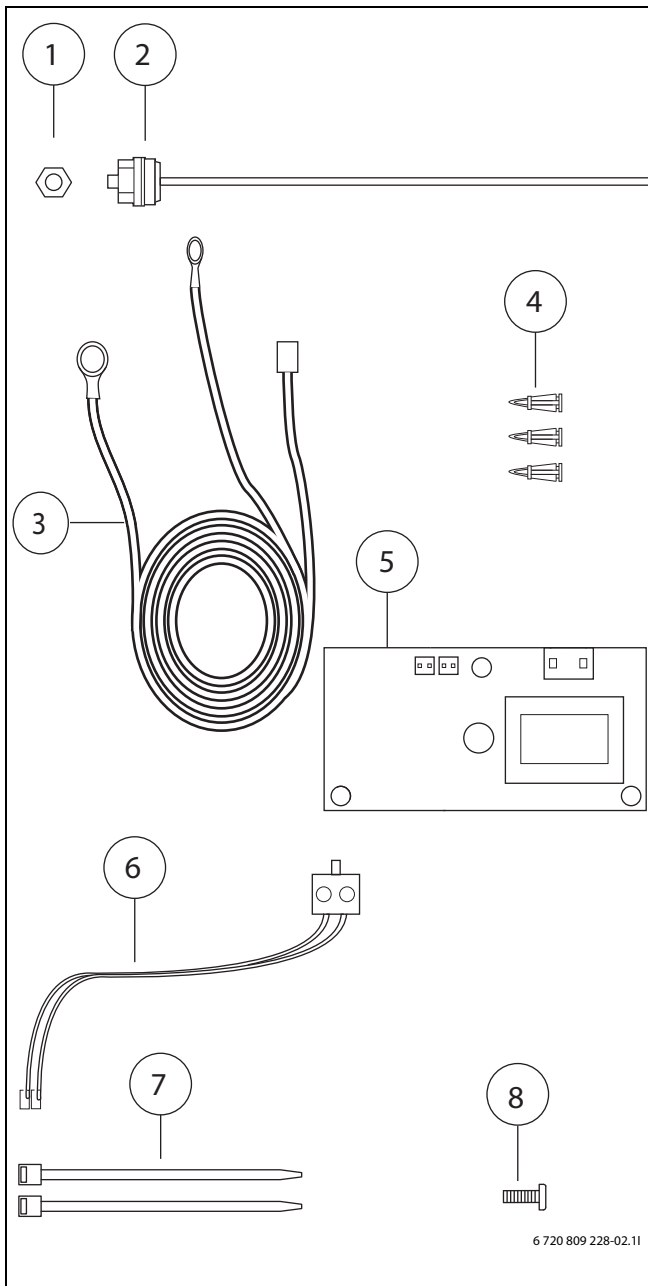
- [1] Installationsmodul
- [2] El-anodekort
- [3] El-anode

**[fi] Tärkeitä asennus- ja kokoonpano-ohjeita**

Näihin töihin hyväksytyin ammattiasentajan pitää suorittaa asennus- ja kokoonpanotyöt voimassa olevien määräysten mukaisesti.

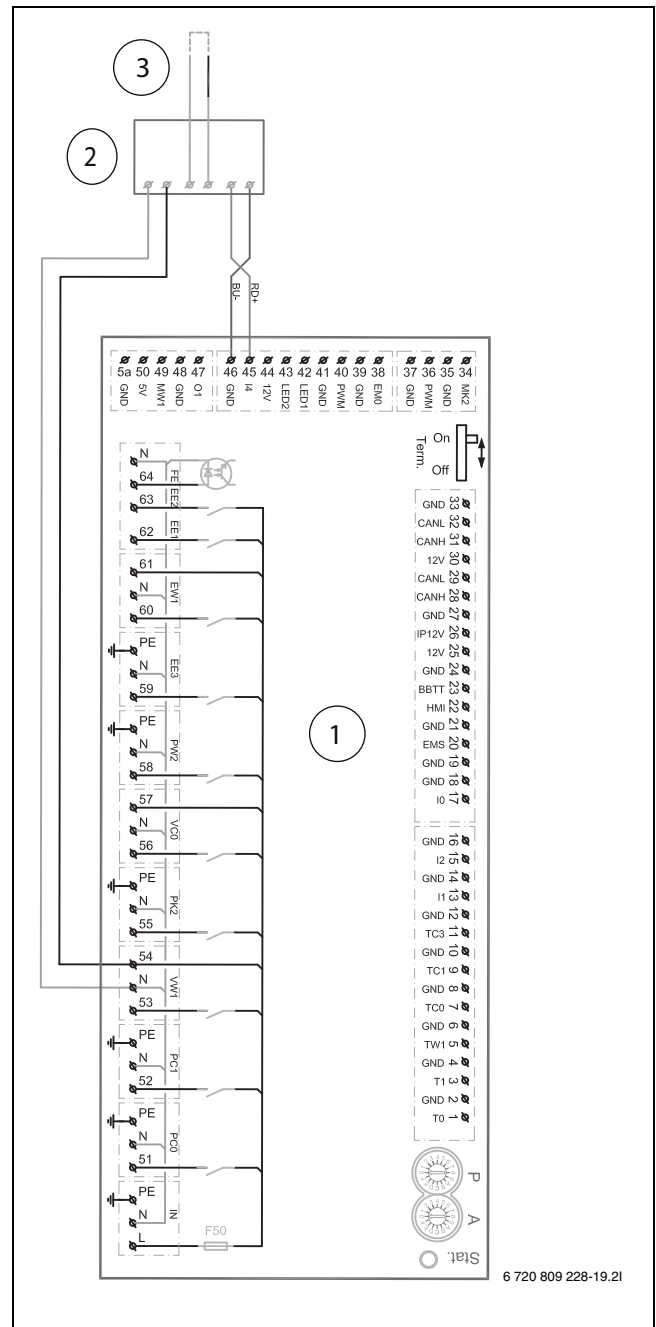
- ▶ Noudata asianomaisten laitteistokomponenttien, lisätarvikkeiden ja varaosien ohjeita.
- ▶ Tee laitteisto kaikista navoistaan jännitteettömäksi ennen töiden aloittamista.

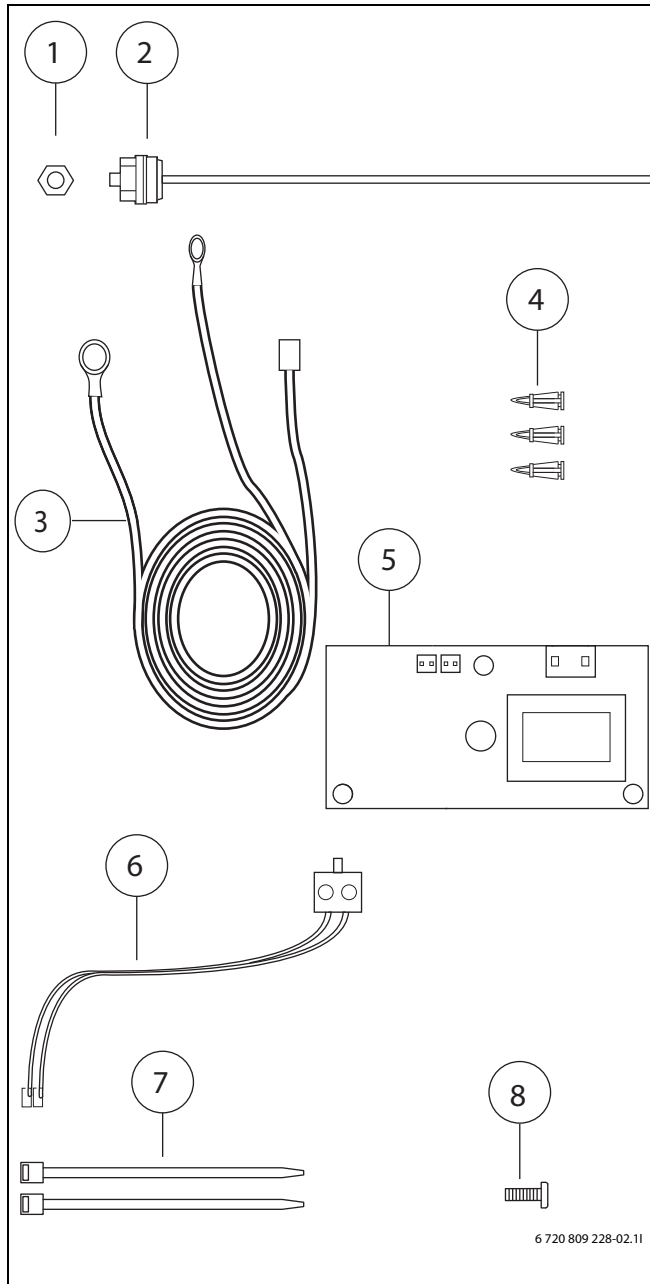
**Toimituksen sisältö**

Kuva 9 Toimituksen sisältö

- [1] Mutteri
- [2] Sähköanodi
- [3] Kaapeli (sähköanodi-sähköanodikortti)
- [4] Piirikortin välkkäpaleet
- [5] Sähköanodikortti
- [6] Kaapeli (sähköanodihälytys)
- [7] Nippusiteet
- [8] Ruuvi maadoitukseen

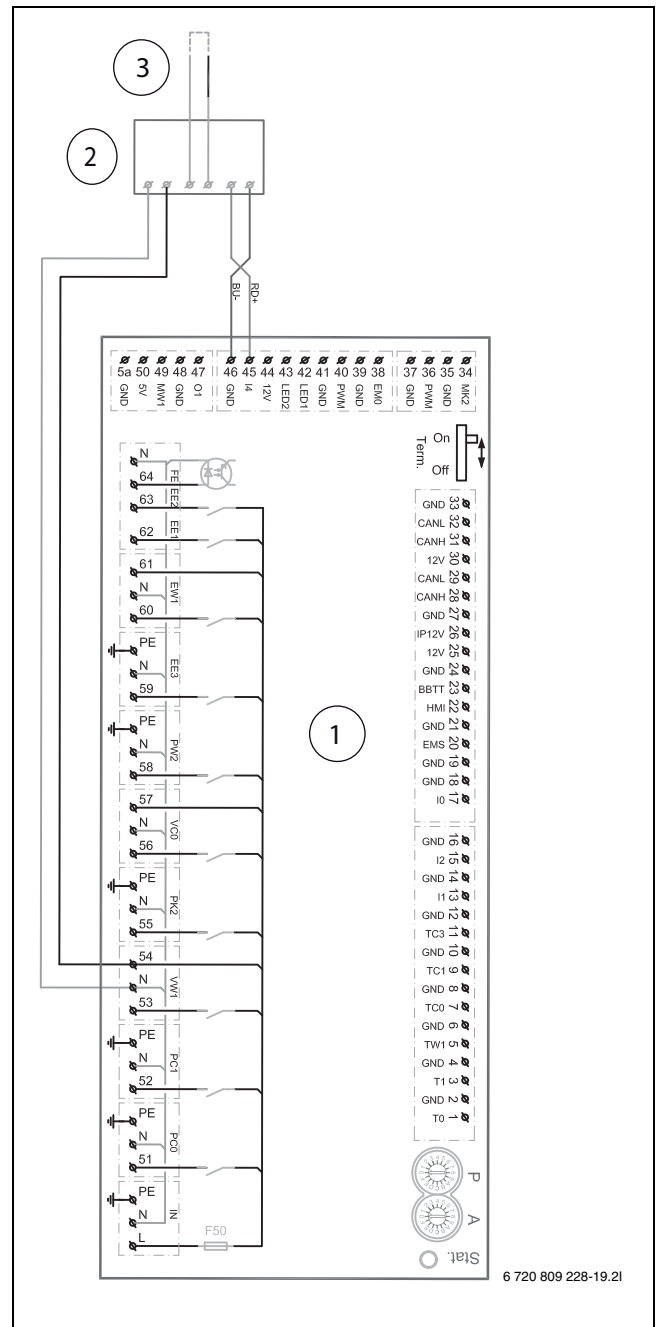
**Sähköliitännät**

Kuva 10 Sähköliitännät sähköanodin ja asennusmoduulin välillä

- [1] Asennusmoduuli
- [2] Sähköanodikortti
- [3] Sähköanodi

**[no] Viktig informasjon om installasjon/montering**

Installasjonen/monteringen skal gjennomføres av autoriserte installatører, og gjeldende forskrifter skal følges.

- ▶ Vær oppmerksom på bruksanvisninger for anleggskomponenter, tilbehør og reservedeler.
- ▶ Før alle arbeider: Koble anlegget helt fra strømforsyningen.

**Leveringsinnhold**

Fig. 11 Leveringsinnhold

- [1] Mutter
- [2] Elanode
- [3] Kabel (elanode-elanodekort)
- [4] Kretskortsdistanser
- [5] Anodekort
- [6] Kabel (elanodevarsel)
- [7] Buntbånd
- [8] Skruer for jordtilkobling

**Elektrisk tilkobling**

Fig. 12 Elektrisk tilkobling elanode til installasjonsmodul

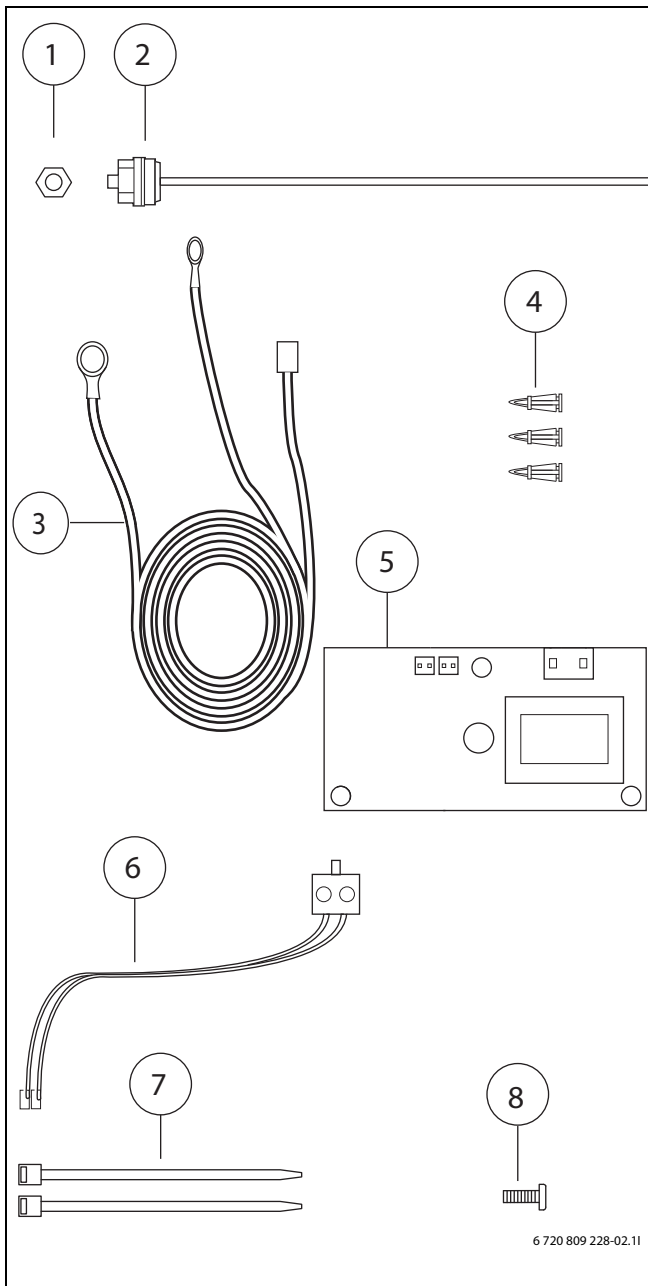
- [1] Installasjonsmodul
- [2] Anodekort
- [3] Elanode

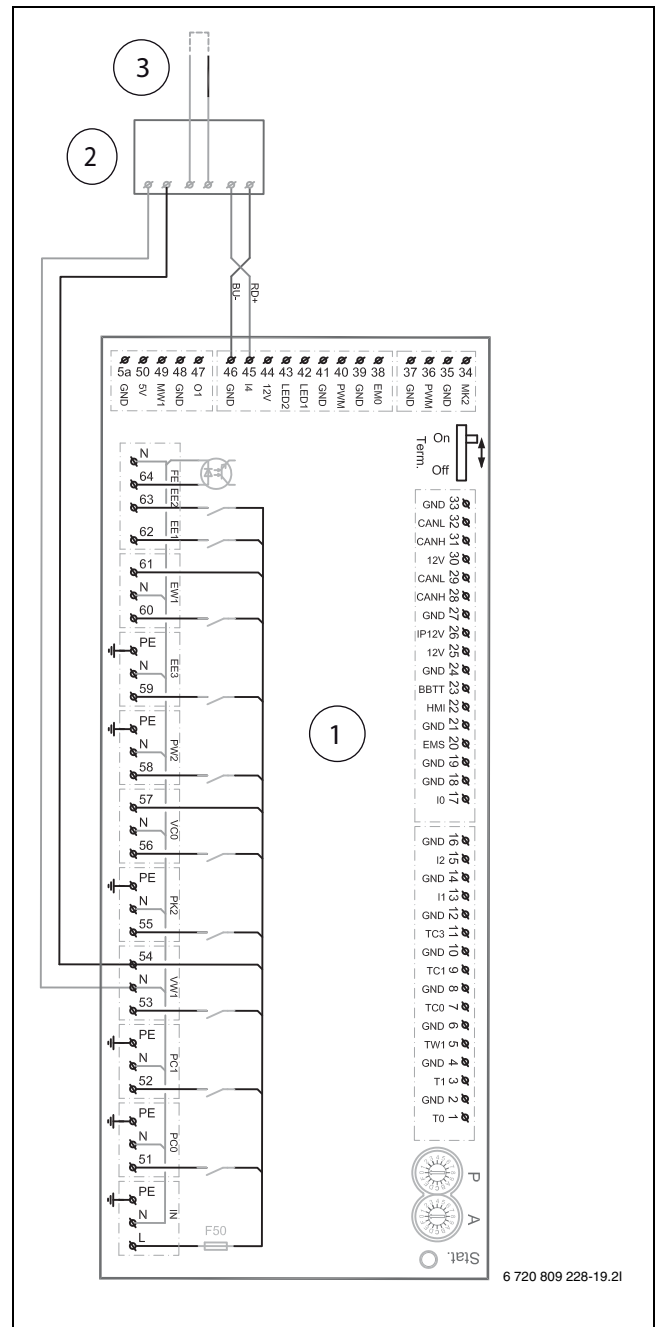

**[et] Olulised juhised paigaldamiseks/montaažiks**

Paigaldamist/montaaži tohib läbi viia selleks volitusi omav spetsialist, arvestades kehtivaid nõudeid.

- ▶ Tuleb järgida kõiki seadme komponentide, tarvikute ja varuosade kohta kaaskohtivaid juhendeid.
- ▶ Enne kõigi tööde alustamist: muuta seadme kõik faasid pingevabaks.

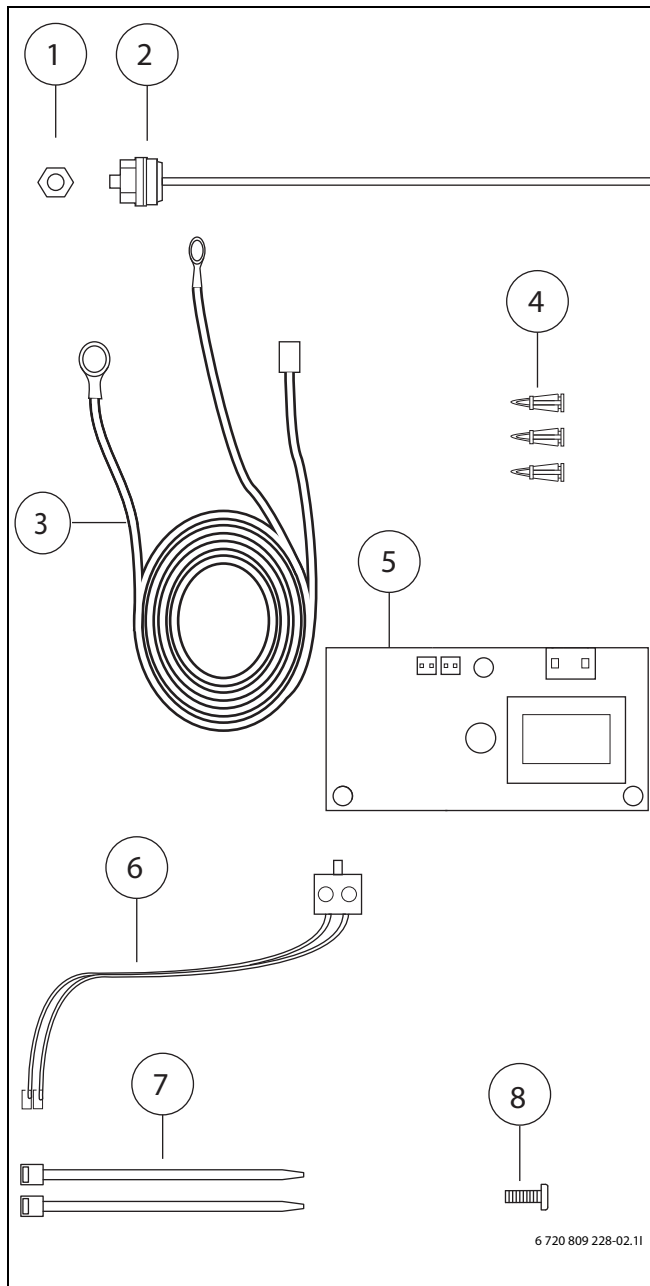
**Tarnekomplekti sisu**

Joon. 15 Tarnekomplekti sisu

- [1] Mutter
- [2] Elektriinood
- [3] Kaabel (elektriinood-elektriinoodi kaart)
- [4] Vooluringi kaardi vahemaad
- [5] Elektriinoodi kaart
- [6] Kaabel (elektriinoodi häire)
- [7] Juhtmekõidis
- [8] Maandusühenduse kruvi

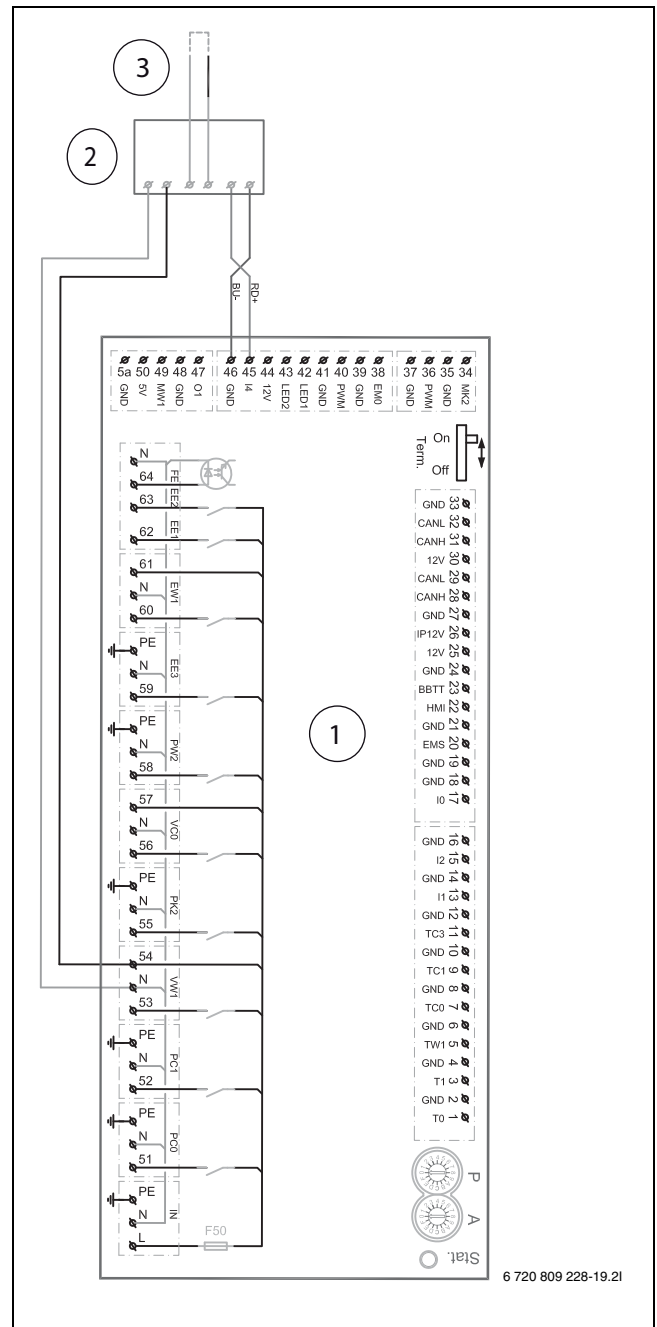
**Elektriühendus**

Joon. 16 Elektriühendus elektriinoodist installermoodulini

- [1] Installermoodul
- [2] Elektriinoodi kaart
- [3] Elektriinood





